

# Viessmann Solar-Divicon PS10 SM1A Z021901



## Allgemeine Produktdaten

---

Modell	Z021901
Angebots-Nr.	Abverkauf
Hersteller	VIESSMANN
Artikelart	Neuware

---

Angebotspreis

**850,00 €**

Regulärer Preis: ~~1.360,00 €~~

Sie sparen

**38%**

---

## Zahlungs- und Lieferbedingungen

---

Zahlungsbedingungen Barzahlung und EC-Kartenzahlung bei Abholung. Vorkasse bei Versand mit DPD

Lieferbedingungen



Abholung oder Lieferung innerhalb Deutschland

## Bemerkung

---

Viessmann Solar-Divicon PS10 mit integriertem Elektronikmodul SDIO/SM1A Z021901 (NEU im Original Karton) mit Garantie. Karton wurde nur für das Bild geöffnet. Ware ist komplett mit allen Befestigungen. Produktinformationen: - Drehzahlgeregelte Hocheffizienz-Umwälzpumpe für Wechselstrom - 2 Thermometer - 2 Kugelhähne mit Rückschlagklappen - Volumenstromanzeige - Manometer - Sicherheitsventil 6 bar - Befüllventile - Luftabscheider - Klemmringverschraubung/Doppel-O-Ring 22 mm - Wärmedämmung - Integriertes Elektronikmodul SDIO/SM1A

## Spezifikationen

---

Art/Kategorie Badezimmer • Badheizkörper • Sonstige Badezimmer Artikel

## Farbe und Materialien

---

Farbe schwarz

## Händler

---

Firma Aqua Therm Groß- und Einzelhandel Sanitär, Heizung, Elektro GmbH

Tel. 05608 94930

E-Mail [sonderposten@aquatherm-gmbh.de](mailto:sonderposten@aquatherm-gmbh.de)

Website <https://aquatherm-gmbh.de/>

## Artikel-Standort

---

Straße Im Wiesengrund 15

PLZ 34253

Ort, Land **Lohfelden**, Deutschland

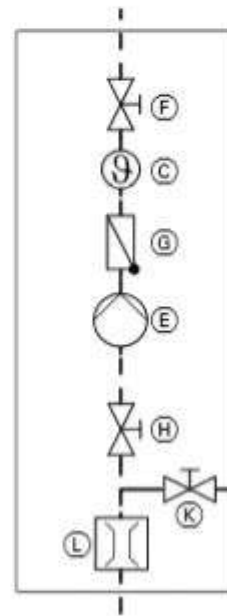
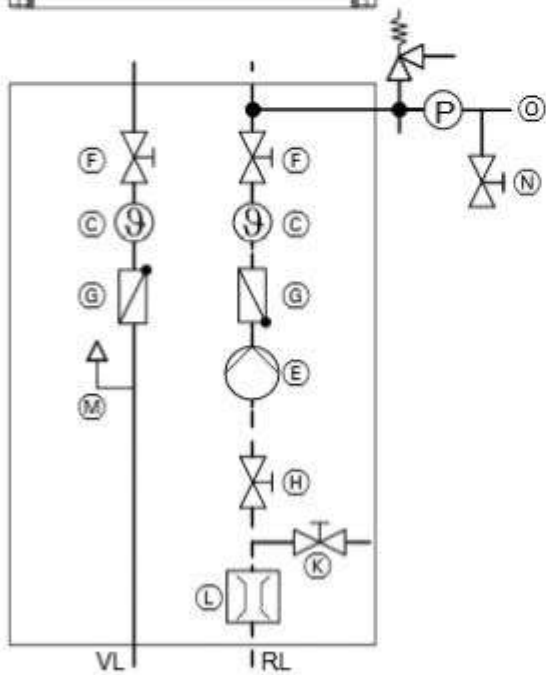
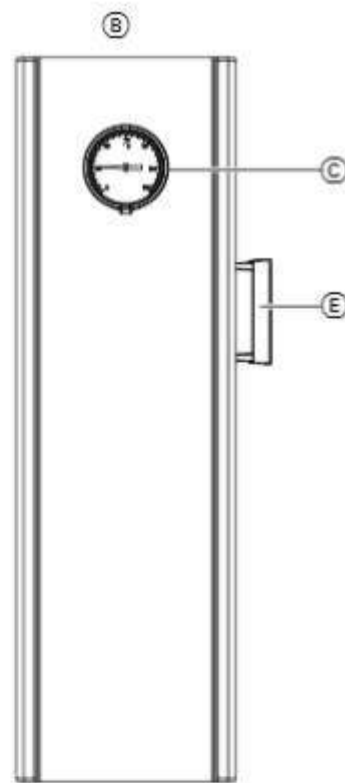
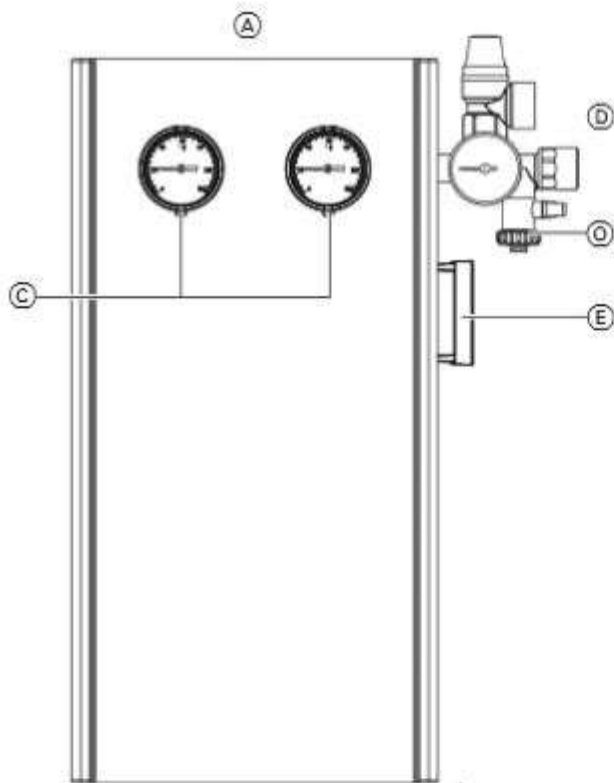

- (A) Solar-Divicon
- (B) Solar-Pumpenstrang
- (C) Thermometer
- (D) Sicherheitsgruppe
- (E) Umwälzpumpe
- (F) Absperrventile
- (G) Rückschlagventile
- (H) Absperrhahn

- (K) Entleerungshahn
- (L) Volumenstromanzeige
- (M) Luftabscheider
- (N) Befüllhahn
- (O) Anschluss für Ausdehnungsgefäß
- RL Rücklauf
- VL Vorlauf

Solar-Divicon

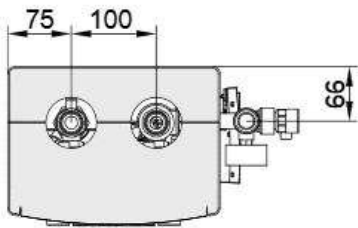
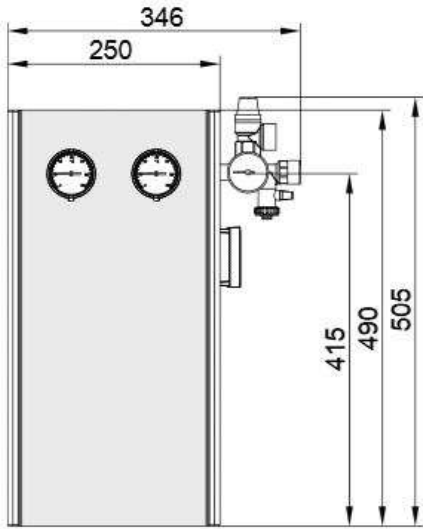

Solar-Pumpenstrang

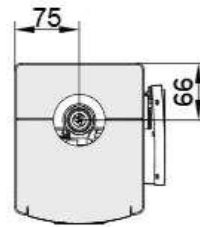
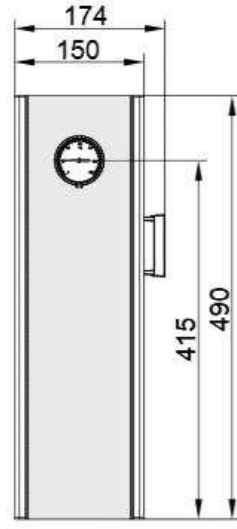
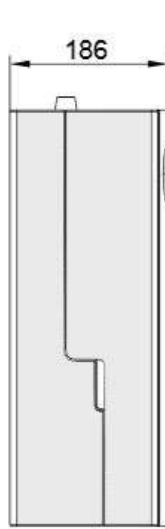

## Hocheffizienz-Umwälzpumpe, Typ PS 10 und P 10

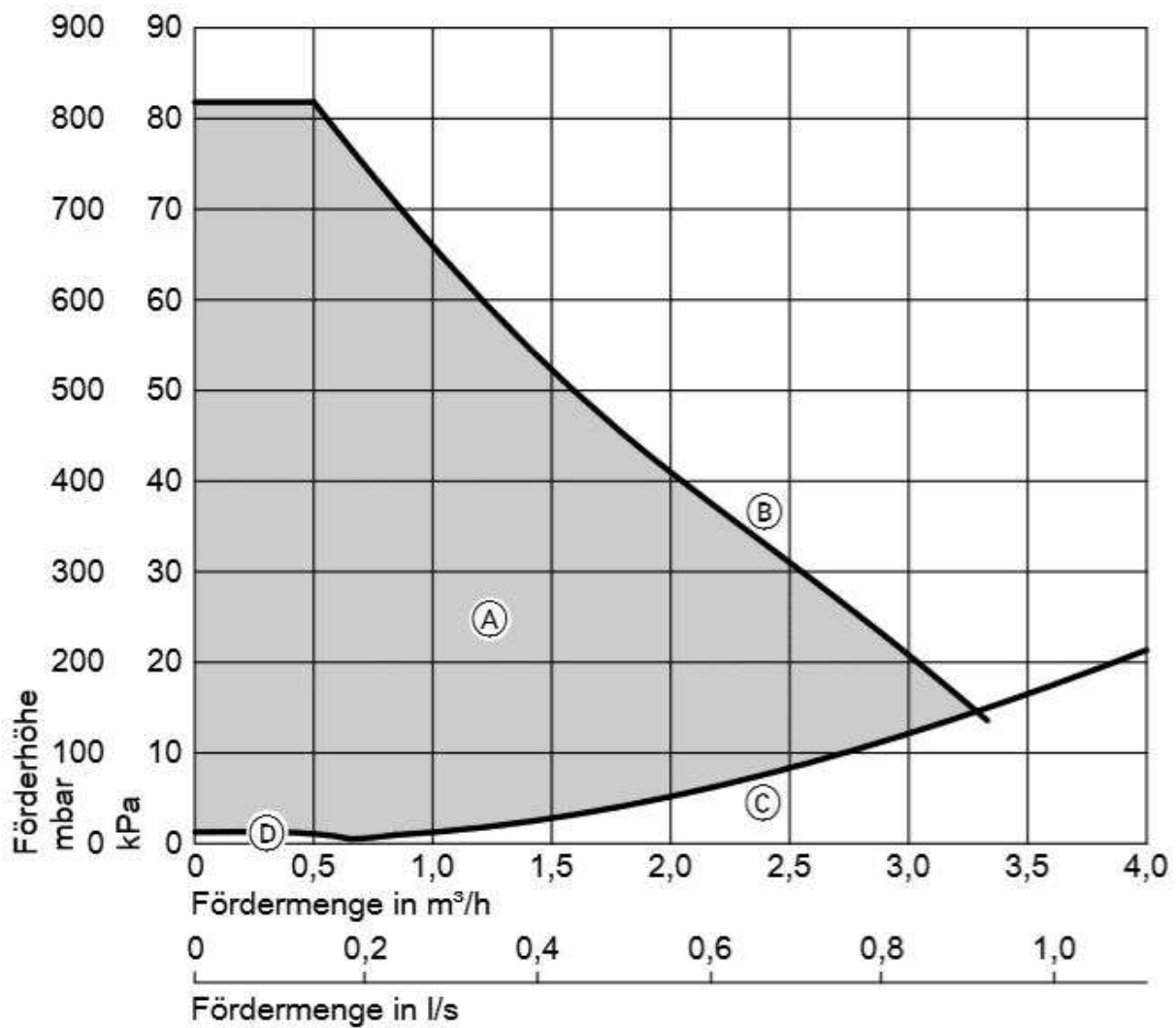

- (A) Restförderhöhe
- (B) Max. Leistung
- (C) Widerstandskennlinie
- (D) Min. Leistung



DE, AT

Technische Unterlagen

772547

Solar-Ölheiz- und  
Solar-Pumpensatz  
mit Solarthermie-Kollektoren

**VIESSMANN**

0012238

VIESSMANN  
VIESSMANN  
VIESSMANN  
VIESSMANN

Bitte beachten Sie die Bedienungsanleitung und  
Anforderungen.  
Lassen Sie sich von qualifizierten Fachpersonal  
beraten. Nur für den Einsatz in Wohn-Objekten.  
Bitte beachten Sie die Abmessungen des Produkts.  
VIESSMANN  
P010

7938791

**VIESSMANN**



ner  
ang  
en

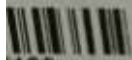

2106

**Solar-Divicon mit Hocheffizienzpumpe und SDIO/SM1A**

Divicon solaire avec circulateur à haute efficacité énergétique, SDIO/SM1A

Solar Divicon with high efficiency circulation pump, SDIO/SM1A

**PS10**



4 054465 676399

**7938791**



6189571-01

Viessmann Werke · 35107 Allendorf · GERMANY

**VIESSMANN**

