

Einbaubackofen



SEGMÜLLER

Allgemeine Produktdaten

Modell	HB676GBS1 (iQ700)
Angebots-Nr.	2913950
Hersteller	SIEMENS ELECTRO
Artikelart	Ausstellungsware
Artikelzustand	guter Zustand - Ausgepackt, leichte Kratzer, keine/minimale Gebrauchsspuren auf den Nutzungsflächen

Angebotspreis

949,00 €

Zahlungs- und Lieferbedingungen

Zahlungsbedingungen Bar- und Kartenzahlung bei Abholung

Lieferbedingungen **Lieferung nach Absprache**

Bemerkung

Erleben Sie die Spitzenqualität des SIEMENS ELECTRO Einbauherds iQ700, der als Ausstellungsstück in Ihrer Küche einen modernen und eleganten Akzent setzt. Die Edelstahl-Optik kombiniert mit einer glänzenden Glas-Oberfläche macht ihn nicht nur zu einem Blickfang, sondern auch zu einem langlebigen und leicht zu reinigenden Begleiter in Ihrer Küchenausstattung. Mit kompakten Maßen von 59,5 x 59,4 x 54,8 cm lässt sich der iQ700 perfekt in nahezu jede Einbauküche integrieren und bietet dabei geräumigen Komfort für all Ihre kulinarischen Vorhaben. Ob Sie backen, braten oder grillen möchten, dieser Herd von SIEMENS ELECTRO überzeugt durch seine durchdachte Funktionalität und sein zeitloses Design. Holen Sie sich Technologie, auf die Sie sich verlassen können, und genießen Sie die Qualität, die nur ein SIEMENS Einbauherd bieten kann.

Spezifikationen

Art/Kategorie Einbauherde • Küchen • Küchengeräte

Energie

Energieklasse [Spektrum: Von A+++ bis D](#)
A+ (Spektrum: Von A+++ bis D)



Grundriss und Abmessungen

Maße 59,5 x 59,4 x 54,8 cm

Gewicht 38.2 kg

Farbe und Materialien

Material Edelstahl

Oberfläche Glas

Farbe silber

Farb-Beschreibung Edelstahl

Händler

Firma SEG MÜLLER Weiterstadt
Tel. 06150 136 - 0
E-Mail weiterstadt@segmueller.de
Website <https://www.segmüller.de>

Artikel-Standort

Str. 2
PLZ 64331
Ort, Land **Weiterstadt**, Deutschland

iQ700, Einbau-Backofen, 60 x 60 cm, Edelstahl HB676GBS1



Integriertes Zubehör

- 1 x Backblech emailliert
- 1 x Kombirost
- 1 x Universalpfanne

Zusätzlich erhältlich Zubehör

HZG0AS00 : Anschlusskabel 3m , HZ915003 : Glasbräter 5,4 L , HZ66X650 : Verblendeleiste für Sockel , HZ664000 : Back- und Bratrost (Dampf) , HZ638370 : Teleskop-Vollauszug 3-fach, pyrolysef. , HZ638270 : Teleskop-Vollauszug 2-fach, pyrolysef. , HZ638170 : Teleskop-Vollauszug 1-fach, pyrolysef. , HZ636000 : Glaspfanne , HZ634000 : Back- und Bratrost (Standard) , HZ633070 : Profi-Pfanne, emailliert, anthrazit , HZ633001 : Deckel für Profipfanne, emailliert, anth , HZ632070 : Universalpfanne, emailliert, anthrazit , HZ631070 : Backblech, emailliert, anthrazit , HZ625071 : Grillblech, emailliert, anthrazit , HZ617000 : Pizzaform, emailliert, anthrazit , HZ532010 : Universalpfanne, Keramik antihaft , HZ531010 : Backblech, Keramik antihaft beschichtet , HZ327000 : Backstein

- ✓ Schnellaufheizung und coolStart – schnelles Aufheizen und bequemes Auftauen.
- ✓ activeClean® – das automatische Selbstreinigungssystem.
- ✓ cookControl Plus – Back- und Kocheffort garantiert.
- ✓ 4D Heißluft – gleichmäßige Hitze auf allen Ebenen. Für exzellente Ergebnisse.

Ausstattung

Technische Daten

Frontfarbe : Edelstahl
 Bauform : Eingebaut
 Integriertes Reinigungssystem : Pyrolytisch+Hydrolytisch
 Min. Nischenmaße für Installation (H x B x T) : 585-595 x 560-568 x 550 mm
 Abmessungen des Gerätes : 595 x 594 x 548 mm
 Abmessungen des verpackten Gerätes : 670 x 680 x 670 mm
 Material der Blende : Edelstahl
 Material der Tür : Glas
 Nettogewicht : 38,2 kg
 Nettovolumen - Backrohr 1 : 71 l
 Heizungsarten : 4D-Heißluft, Großflächengrill, Heißluft-Eco, Kleinflächengrill, Ober-/Unterhitze 50 °C -, Ober-/Unterhitze ECO, Pizzastufe, Sanftgaren, Tiefkühl spezial, Umluft-Grill, Unterhitze, Vorwärmen, Warmhalten
 Backofenregelung : elektronisch
 Anzahl eingebauter Leuchten : 1
 Länge Anschlusskabel : 120 cm
 EAN-Nummer : 4242003672440
 Anzahl der Innenräume (2010/30/EC) : 1
 Energieeffizienzklasse (2010/30/EC) : A+
 Energieverbrauch pro Ober-/Unterhitze Zyklus (2010/30/EC) : 0,87 kWh/Zyklus
 Energieverbrauch pro Heißluft-Zyklus (2010/30/EC) : 0,69 kWh/Zyklus
 Energieeffizienzindex (2010/30/EC) : 81,2 %
 Anschlusswert : 3600 W
 Absicherung : 16 A
 Spannung : 220-240 V
 Frequenz : 60; 50 Hz
 Steckerart : Schuko-/Gardy.m.Erdung
 Mitgeliefertes Zubehör : 1 x Backblech emailliert, 1 x Kombirost, 1 x Universalpfanne



Ausstattung

Backofentyp und Heizart

- Backofen mit 13 Beheizungsarten:
- 4D-Heißluft, Heißluft eco, Ober-/Unterhitze 50 °C -, Ober-/Unterhitze ECO, Umluft-Grill-System, Großflächengrill, Kleinflächengrill, Pizzastufe 50 °C - 275 °C, Tiefkühl spezial, separate Unterhitze, Sanftgaren, Vorwärmen, Warmhalten
- Elektronische Temperaturregelung von 30 °C - 300 °C
-
- Schnellaufheizung
- Garraumvolumen: 71 l

Komfort

- IC6_CSE_62
- Speisenkategorien
- Halogenleuchte, Backofenbeleuchtung abschaltbar
- EasyClock

Reinigung

- activeClean® - Selbstreinigungs-Automatik

Design

- Email anthrazit

Zubehör

- 1 x Universalpfanne, 1 x Kombirost, 1 x Backblech emailliert

Umwelt und Sicherheit

- Kindersicherung
- Türverriegelung bei Pyrolysebetrieb Sicherheitsabschaltung
- Restwärmeanzeige Starttaste Türkontaktschalter

Technische Info:

- Länge Netzkabel: 120 cm
- Gesamtanschlusswert Elektro: 3.6 kW
-
- Gerätemaße (HxBxT): 595 x 594 x 548mm
-
- Nischenmaße (HxBxT): 595 mm x 560 mm x 550 mm
- „Maße und Einbauhinweise zu diesem Gerät gemäß technischer Zeichnung beachten“

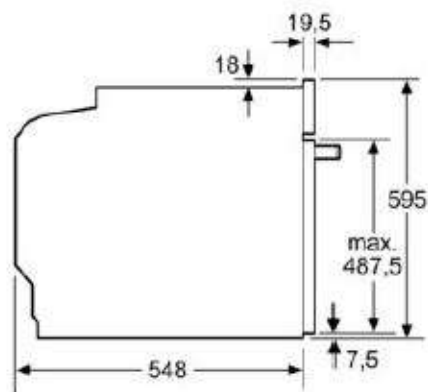

Maße in mm

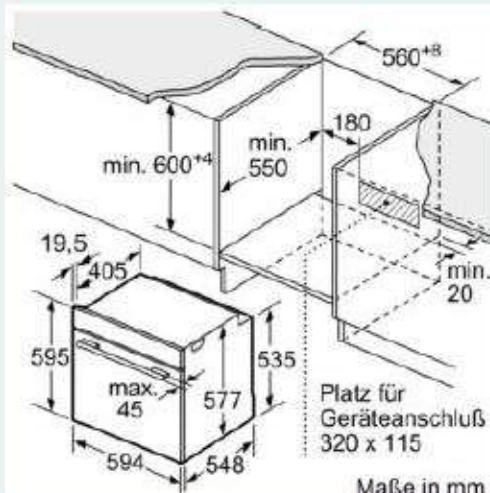

Maße in mm

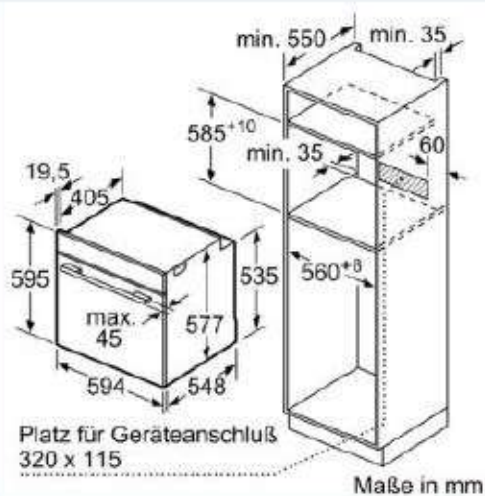

Maße in mm

Wird das Gerät unter einem Kochfeld eingebaut, muss folgende Arbeitsplattenstärke (ggf. inkl. Unterkonstruktion) beachtet werden.

Kochfeld-Typ	min. Arbeitsplattenstärke	
	aufgesetzt	flächenbündig
Induktionskochfeld	37 mm	38 mm
Vollflächen-Induktionskochfeld	47 mm	48 mm
Gaskochfeld	30 mm	38 mm
Elektrokochfeld	27 mm	30 mm